

製作仕様書

屋内耐侯形 普通電力量計（発信装置付）
〔変成器付計器〕

単相2線式 A1C-S27VR形
単相3線式 A2C-S27VR形
三相3線式 A3C-S27VR形

平成23年2月 作成

承認	調査	作成

大崎電気工業株式会社

目 次

項 目	頁
1. 総 説	1
2. 名 称	1
3. 種類と形名	1
4. 機種定格	1
5. 表示装置	1
6. 発信装置	3
7. 設定装置	4
8. 計量パルス	6
9. 構 造	7
10. 環境条件と保管条件	7
11. 機 能	7
12. 性 能	8
13. 回路構成図	9
14. 外形寸法図	10
15. 銘板記載例	12
16. 銘板ステッカー	13
17. 接 続 図	14
18. 乗率と出力パルス一覧表	
C T付き計器	
普通級 単相2線式	15
普通級 単相3線式	18
普通級 三相3線式	20
V T・C T付き計器	
普通級 単相2線式	24
普通級 三相3線式	26

屋内耐侯形 普通電力量計（発信装置付）製作仕様

1. 総説

この仕様書は、単相2線式、単相3線式および三相3線式において発信装置を用いてデータロガー等への入力を行なう屋内耐侯形普通電力量計（変成器付）の検定品および未検定品に適用します。

2. 名称

屋内耐侯形普通電力量計（発信装置付）

3. 種類と形名

屋内耐侯形普通電力量計（発信装置付）・・・単相2線式 「A1C-S27VR」
 単相3線式 「A2C-S27VR」
 三相3線式 「A3C-S27VR」

4. 機種定格

相線式	型式承認番号	検定	定格電圧 (V)	定格電流 (A)	定格周波数 (Hz)
単相2線式	第2858号	可	100, /110, 200, 240	/5	50または60
	—	不可	100, /110, 200, 240		50/60共用
単相3線式	第2859号	可	100		50または60
	—	不可	100, 120		50/60共用
三相3線式	第2860号	可	100, /110, 200	/5	50または60
	—	不可	100, /110, 120, 200, 220	/5, /1	50/60共用

計器定数表

定格電流 (A)	定格電圧 (V)	相線式	計器定数 (pulse/kWs)
/5	100, /110 ----- 200 ----- 240	単相2線式	2000
			1000
			750
	100 ----- 120	単相3線式	1000
			750
			500
/1	100, /110 ----- 120 ----- 200, 220	三相3線式	1000
			750
			500
	100, /110 ----- 120 ----- 200, 220	三相3線式	5000
			3750
			2500

5. 表示装置：（2頁 表示部図1を参照してください）

5-1. 積算電力量計量装置 液晶表示6桁（00000.0kWh）
 文字大きさ：高さ8.0mm、幅4.0mm

5-2. 動作表示 液晶（計量表示部と一体）
 LOAD----- 積算電力量に連動し計量動作中点灯表示。
 負荷状態表示—積算電力量に連動し使用している負荷状態を0～120%の間で
 10%毎に12段階表示。
 NO-LOAD----- 積算電力量に連動し無計量時、逆方向電流時および停電時に点
 灯表示。
 REVERSE----- 積算電力量に連動し逆方向電流時に点灯表示。

5-3. 停電時の表示 LCD（計量表示部と一体）
 停電時にPW-DOWN, NO-LOADおよび計量値を約10分間以上表示後、全消灯。但し、
 計量値は内部メモリに保持します。（但し、常温でキャパシタ、フル充電の時）
 計量値保持 10年以上、累積停電回数10万回以上。

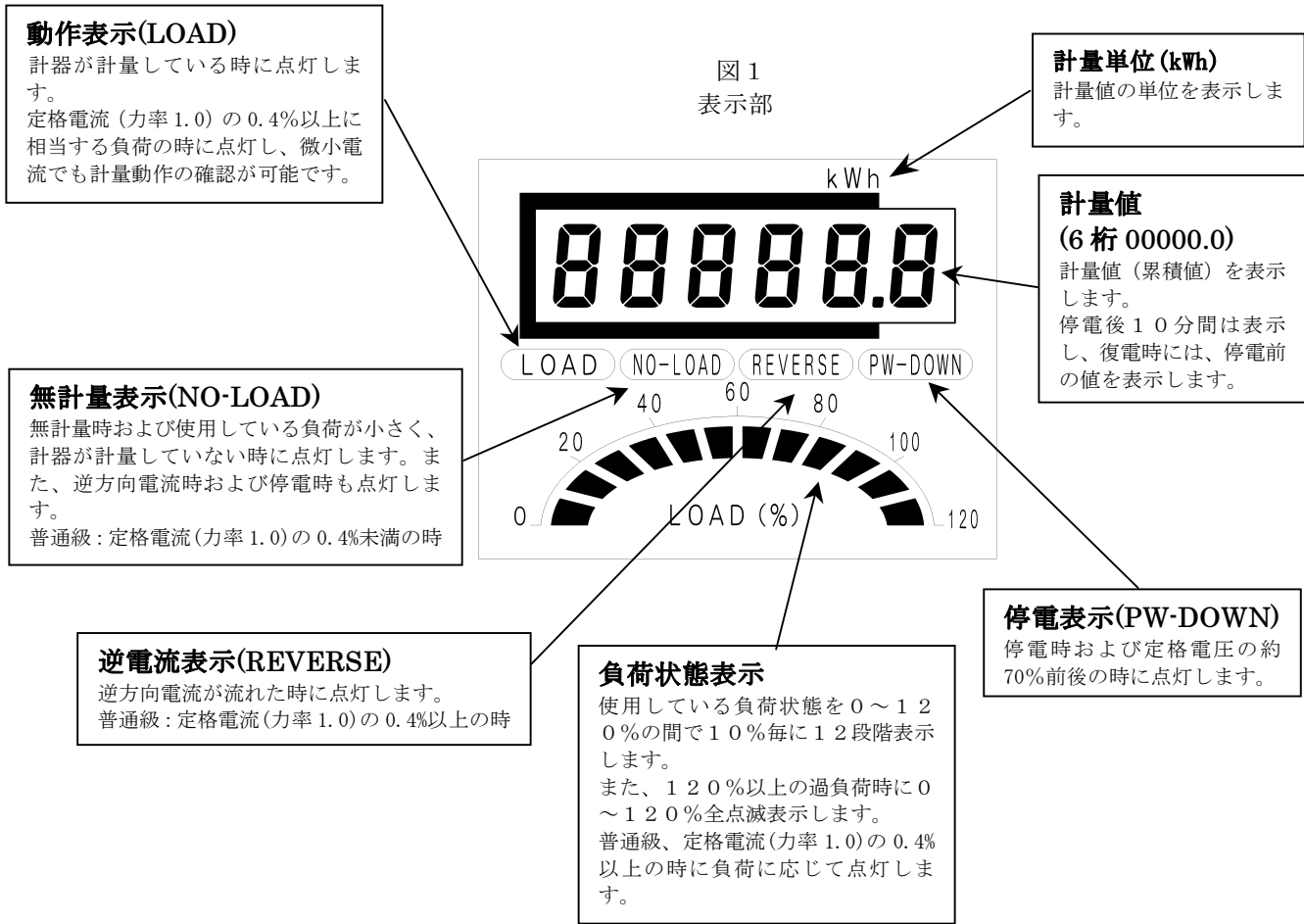

6. 発信装置

6-1. 「発信装置記号：S 2 7（3系統同時出力）」

- (1) 発信端子記号 $C_{1A}-C_{1B}$ （発信パルス(1)）， $C_{2A}-C_{2B}$ （発信パルス(2)）， C_1-C_2 （発信パルス(3)）
- (2) 出力方式 C_A-C_B ：フォトモスリレー（無電圧無接点）
 C_1-C_2 ：フォトカプラ（無電圧無接点）
- (3) パルス定数 発信パルス(1),(2)は、設定値Bロータリースイッチにより「10ⁿ」，「固有(1)」を選択し出力します。（5頁 7-2. 設定値Bを参照してください）
 発信パルス(3)は常時「固有(2)」を出力します。
【乗率を10のべき倍（10ⁿ）とした場合】
 (1/10)/乗率，1/乗率，10/乗率，100/乗率pulse/kWh(一次側)の一つを設定値Cロータリースイッチにより選択できます。
【乗率を合成変成比倍とした場合】
 (1/10)/合成変成比，1/合成変成比，10/合成変成比，100/合成変成比pulse/kWh(一次側)の一つを設定値Cロータリースイッチにより選択できます。
【乗率を1/10合成変成比倍（D倍）とした場合】
 (1/10)/(1/10合成変成比)，1/(1/10合成変成比)，10/(1/10合成変成比)，100/(1/10合成変成比)pulse/kWh(一次側)の一つを設定値Cロータリースイッチにより選択できます。
【固有(1)選択の時】
 固有パルス(1)(二次側)は設定値Bロータリースイッチにより選択。(固有(1)パルス定数は機種定格により固有(1),(2)出力^oル定数表のようになります)
【固有(2)】
 固有パルス(2)(二次側)は発信パルス(3)より出力します。(固有(2)パルス定数は機種定格により固有(1),(2)出力^oル定数表のようになります)
 ※パルス定数の設定値Cロータリースイッチと乗率の関係は、18. 乗率と出力パルス定数一覧表を参照（15頁～27頁）ください。
 ※発注時パルス定数の指定が無い場合は、発信パルス(1),(2)共に1/乗率pulse/kWh(10ⁿ)にて出荷します。

固有(1),(2)出力^oル定数表 (pulse/kWh)

相線式	単相2線式		単相3線式	三相3線式	
定格電圧(V) 定格電流(A)	100、/110	200、240	100、120	100、/110 120	200、220
/1 固有(1)	—	—	—	10,000	5,000
固有(2)	—	—	—	250,000	125,000
/5 固有(1)	4,000	2,000	2,000	2,000	1,000
固有(2)	100,000	50,000	50,000	50,000	25,000

- (4) パルス幅 10ⁿの場合 : 120msec±15msec, 240msec±15msec, 520msec±15msec, 820msec±15msec, 1020msec±15msecの1つを設定値Dロータリースイッチにより選択できます。
 固有(1)の場合 : 240msec±15msec固定
 固有(2)の場合 : 20msec±5msec固定
 ※10ⁿにおいて発注時パルス幅の指定が無い場合は、120msecにて出荷します。

(5) パルスの性質

項目	発信パルス(1),(2): C_A-C_B	発信パルス(3): C_1-C_2
出力方式	無電圧無接点(a接点)	無電圧無接点(a接点)
線式の別	2線	2線
交直の別	交直	直
極性の別	無し	有り
パルス電圧	175VDCまたは120VAC以下	V_{CE} 35V DC以下
パルス電流	100mADCまたは70mAAC以下	I_{OL} 30mA DC以下
パルス容量	10VA以下	0.15VA以下
オン抵抗	25Ω以下	—

7. 設定装置

設定装置は、下記の4種類あります。(下記の図2を参照してください)

設定値Aスイッチ：変成比定数の設定(ロータリースイッチ4個)

設定値Bスイッチ：10ⁿ、固有(1)パルス定数選択の設定(ロータリースイッチ1個)

設定値Cスイッチ：10ⁿパルス定数選択の設定(ロータリースイッチ1個)

設定値Dスイッチ：10ⁿパルス幅選択の設定(ロータリースイッチ1個)

図2

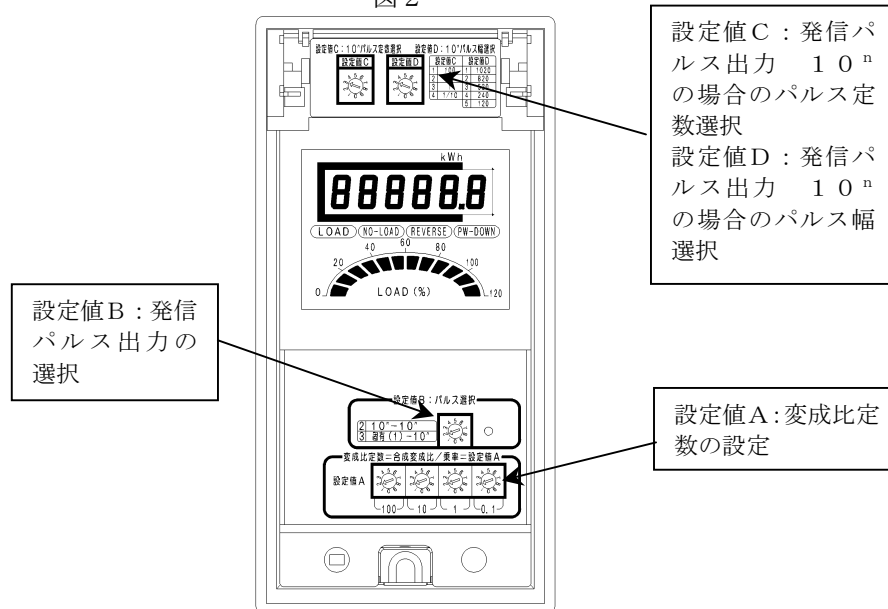

設定値A, 設定値B

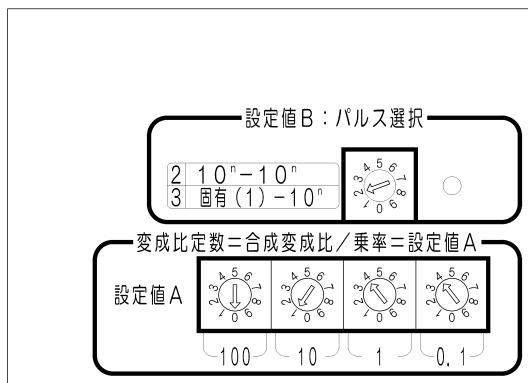

設定値C, 設定値D

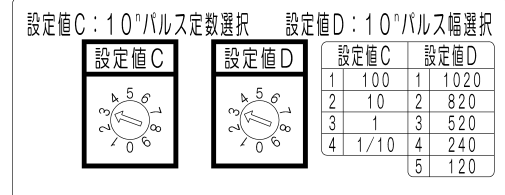

7-1. 設定値A：組合せ変成器との変成比定数を設定する装置

乗率を10のべき倍とする場合と合成変成比倍とする場合の2通りあります。

「乗率を10のべき倍とする場合」

次式により算出します。

$$\text{変成比定数} = \frac{\text{合成変成比}}{\text{JIS 乗率}} = \text{設定値A}$$

※合成変成比とJIS乗率は、合成変成比・乗率一覧表(15頁～27頁)から算出してください。参考としまして、下記に合成変成比の算出方法を示します。

合成変成比の算出

$$\text{合成変成比} = \frac{V_{T\text{一次電圧}}}{V_{T\text{二次電圧}}} \times \frac{C_{T\text{一次電流}}}{C_{T\text{二次電流}}}$$

「乗率を合成変成比倍とする場合」

合成変成比倍

乗率 = 合成変成比 \times 設定値A = 0 0 1 . 0

1 / 1 0 合成変成比倍 (D倍)

乗率 = 1 / 1 0 合成変成比, 設定値A = 0 1 0 . 0

7-2. 設定値B : 発信パルス(1), (2)から出力されるパルス定数 (10^n , 固有(1)) を選択する装置
設定値Bスイッチにより下表の様な選択ができます。

設定値B : 2ポジションで発信パルス(1), (2)の選択

機種	普通電力量計	
	設定値B (パルス選択スイッチ)	$10^n \cdot 10^n$ 2ポジション
発信パルス(1)	10^n	固有(1)
発信パルス(2)	10^n	10^n
発信パルス(3)	固有(2)	

7-3. 設定値C : 10^n 出力パルス定数を選択する装置

設定値C : 1/10, 1, 10, 100 の中から1つを選択

パルス定数 = 「設定値C」 / 乗率 (pulse/kWh)

7-4. 設定値D : 10^n 出力パルス幅を選択する装置

出力パルス幅選択 : 120, 240, 520, 820, 1020 の中から1つを選択

出力パルス幅 = 「設定値D」 (msec)

※ 「検定品の場合」 : 設定値Aおよび設定値Bは、前面カバーが検定封印されるため設定変更はできません。
ご注文時のお客様のご指定により弊社にて設定して出荷いたします。但し、設定値Cおよび設定値Dは、検定封印外に設けておりますのでお客様で設定変更することができます。

※ 「未検定品の場合」 : お客様にて設定値A、設定値B、設定値C、設定値D全ての設定を行えます。

8. 計量パルス

8-1. 出力方式 : 赤外線発光出力 : 計器前面の下部に配置。(図3を参照してください)

8-2. 計器定数 : 4. 機種定格 計器定数表参照してください。

8-3. 出力パルス幅 : $T1 = 21 \mu s$ 以上, $T2 = 21 \mu s$ 以上

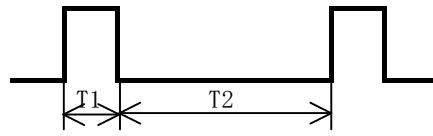

8-4. 放射強度 : $3 \text{ mW} / \text{sr}$

8-5. 波長 : $940 \pm 20 \text{ nm}$

図3

「普通電力量計正面図」

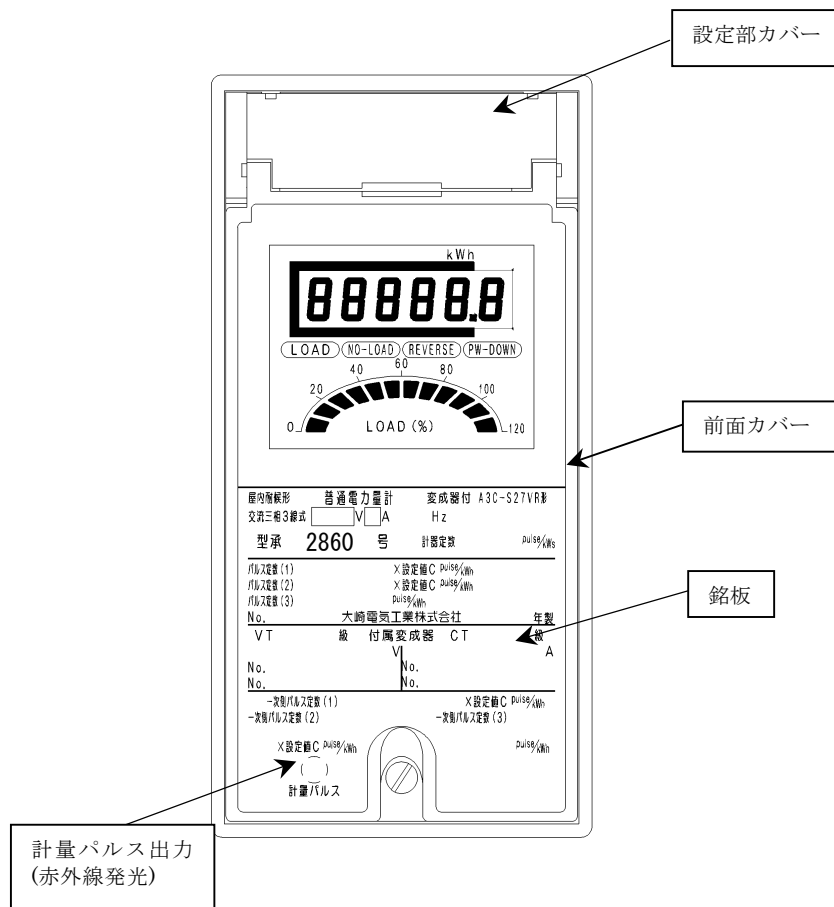

9. 構造

9-1. 接続・取付	半埋込取付背面接続	
9-2. 材質	ケース 前面カバー 設定部カバー 内部カバー 計器取付金具 端子台 付属端子カバー せん用防止カバー 銘板 銘板ステッカー 接続ステッカー	変性PPO樹脂 (UL, V-1相当品: 黒色) ポリカーボネート樹脂・封印構造付 (スモーク) ポリカーボネート樹脂 (スモーク) ポリカーボネート (透明) SPCC PBT樹脂 (黒色) ポリカーボネート樹脂 (透明) フェノール (黒色) アルミニウム テトロンフィルム 合成紙
9-3. 質量	約590g	
9-4. 外形寸法図 (10, 11頁参照)		
9-5. 銘板記載例 (12頁参照)		
9-6. 銘板ステッカー図 (13頁参照)		
9-7. 接続図 (14頁参照)		

10. 環境条件と保管条件

10-1. 使用・保管温度範囲	最高40℃, 最低-10℃の範囲を超えず、また24時間の平均周囲温度は35℃以下
10-2. 使用・保管湿度範囲	85%以下 (但し、結露のないこと)

11. 機能

11-1. 計測

- (1) 全日電力量 計量単位 kWh
- (2) 全ての計量動作は電源印加してから約2秒後に開始します。(回路の初期化等により)

11-2. 表示

- (1) 電力量計量値
 - ・6桁 (小数点以下1桁) で表示します。(00000.0)
- (2) 動作表示
 - ・LOAD 計量状態にあるときに「LOAD」が点灯します。
 - ・NO-LOAD 無計量状態、逆方向電流および停電であるときに「NO-LOAD」が点灯します。
 - ・REVERSE 逆方向電流状態にあるときに「REVERSE」が点灯します。
 - ・PW-DOWN 停電状態にあるとき約10分間「PW-DOWN」が点灯します。約10分後、全消灯します。
 - ・負荷状態表示
使用している負荷状態を0~120%の間で10%毎に12段階で表示します。
 - ・動作の判定 (始動)
定格電力の「力率1.0、0.4%In以上」の負荷が流れた時に計量し、「LOAD」表示が点灯します。
 - ・無計量の判定 (潜動)
無負荷および定格電力の「力率1.0、0.4%In未満」の感動電流または始動電流負荷の場合に、「NO-LOAD」表示が点灯します。
 - ・逆方向電流の判定
定格電力の「力率1.0、0.4%In以上」の逆方向電流が流れた時に、「REVERSE」および「NO-LOAD」表示が点灯します。
 - ・停電の判定
停電と同時に、瞬時に「電力量計量値」「PW-DOWN」「NO-LOAD」を除き全ての表示が消灯します。停電の判断は、定格電圧70%En前後になった時に計量動作を停止します。約10分後、全ての表示は消灯します。
- (4) 検定モード表示 (表示装置の表示確認のためのモード)
 - ・停電状態から商用電源の電圧を印加すると、約3秒間LCD表示を全点灯します。全点灯後、計量画面になります。検定モード表示中であっても計量動作は行ないます。

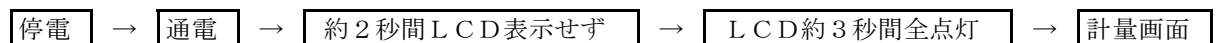

1 2. 性能

普通級（単相 2 線式・単相 3 線式・三相 3 線式）の各性能の許容範囲は、次の通りです。

電氣的性能・機械的性能・絶縁性能

No	項目	試験条件		許容限度 (%)	備考
1	誤差の許容限度	(En,Fn)	Pf 1 正、逆 5 %~120%In Pf0.5 正、逆 10 %~120%In	±2.0 ±2.5	逆相は三相計器のみ適用
2	始動電流	Fn,En,Pf1,0.4%In 10sec		計量パルスが2パルス以上発信を継続すること、LOAD,10%表示が点灯すること	
3	潜動	90%En, 110%En、無負荷、90sec		計量パルスが発生しないこと NO LOAD表示が点灯すること	
4	電流特性	Fn,En	Pf 1 正、逆 5 %~120%In Pf0.5 正、逆 10 %~120%In	1.5 以下 2.0 以下	逆相は三相計器のみ適用
5	不平衡負荷の影響	Fn、 En	1) 不平衡負荷誤差—平衡負荷誤差 単相3線式 Pf 1 10 %~50%In Pf0.5 20 %~50%In	2.5 以下	
			三相3線式 Pf 1 正、逆 8.7 %~50%In Pf0.5 正、逆 17.3 %~50%In		
		Fn、 En	2) 不平衡負荷誤差 単相3線式 Pf 1 10 %~50%In Pf0.5 20 %~50%In	±3.0	
			三相3線式 Pf 1 正、逆 8.7 %~50%In Pf0.5 正、逆 17.3 %~50%In		
6	温度特性	Fn,En,100%In	Pf1 -1 0°C~+4 0°C Pf0.5 -1 0°C~+4 0°C	0.6 以下 1.0 以下	10°C変化に対する誤差の変化
7	電圧特性	Fn,En±10%	Pf 1 10 %~100%In Pf0.5 100%In	1.0 以下 1.0 以下	
8	周波数特性	Fn,En±5%	Pf 1 10 %~100%In Pf0.5 50%In	1.0 以下 2.0 以下	
9	自己加熱の影響	1) En 1時間通電後In印加 Fn, Pf1, Pf0.5	Pf1 0~30分 30~120分	1.0 以下 0.5 以下	
			Pf0.5 0~30分 30~120分	1.0 以下 0.5 以下	
		1) En,In 同時印加 Fn, Pf1, Pf0.5	Pf1 0~30分 30~120分	1.0 以下 0.5 以下	
			Pf0.5 0~30分 30~120分	1.0 以下 0.5 以下	
10	電圧回路の皮相電力損失	Fn,En,50%In	P ₁ -P ₂ ,P ₃ -P ₂	各素子 3.5VA以下	
11	電流回路の皮相電力損失	Fn,En,50%In		各素子 5VA以下	実力値1VA以下
12	逆電流の影響	Fn,En,0.4%In,Pf1	逆方向電流 10sec	計量パルスが発生しないこと REVERSE, NO LOAD表示が点灯すること	
13	外部磁界の影響	Fn,En,10 %In,Pf1	最大影響誤差	1.0 以下	直径1mの円形コイル 起磁力 100A
14	波形の影響	10%の第3調波 Fn,En,100%In,Pf1		1.0 以下	
15	絶縁抵抗	DC500Vメガーにて 電流回路とベース間 電圧回路とベース間 電圧電流回路間 電流回路相互間		5MΩ以上	
16	商用周波耐電圧	電流回路とベース間	電圧回路と電流回路間	AC2000V 1分間耐える	
		電圧回路とベース間 電流回路相互間	パルス発信回路とベース間 パルス発信回路と電圧、電流回路間		
17	雷インパルス	波形 1.2×50μsec 5kVまたは6kV 正極性 1回 1 _S , P ₁ -P ₂ , C _A , C _B 間 3 _S , P ₃ -P ₂ , C _A , C _B 間, 1 _S , P ₁ -P ₃ , 3 _S , C _A , C _B 間(2素子計器のみ)		放電しないこと VT, CT付:5kV CT付:6kV	

注) En,Fn,Inは定格電圧、定格周波数、定格電流を表しています。

項目 1 ~ 17、また、その他の性能は下記の規格に準拠しています。

JIS C1210 電力量計通則, JIS C1216 電力量計 (変成器付計器), 電子式電力量計類の性能・構造基準

13. 回路構成図

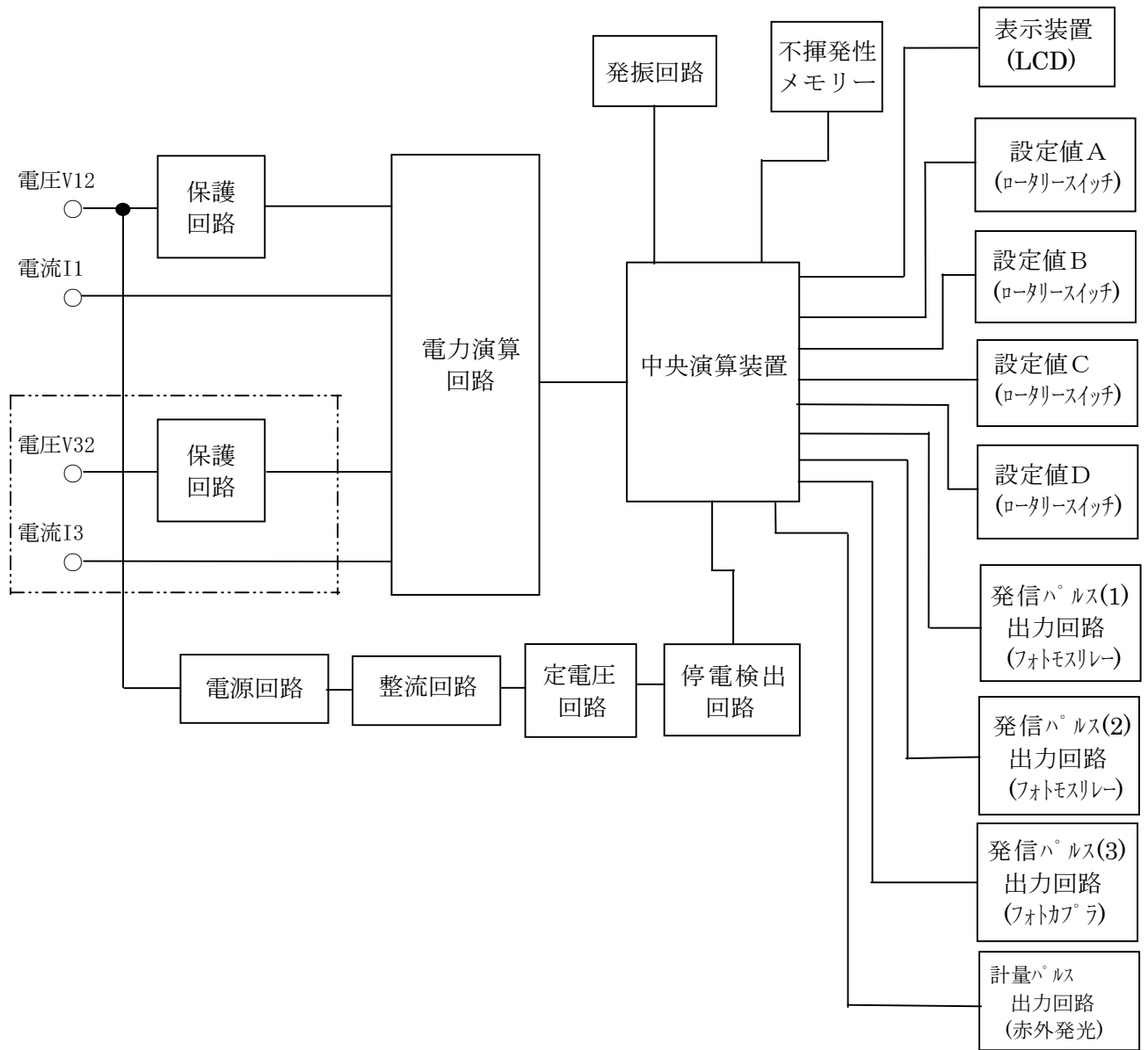

※単相2線式の場合、二点鎖線部内はありません。

1.4. 外形寸法図（単相2線式、単相3線式、三相3線式共通）

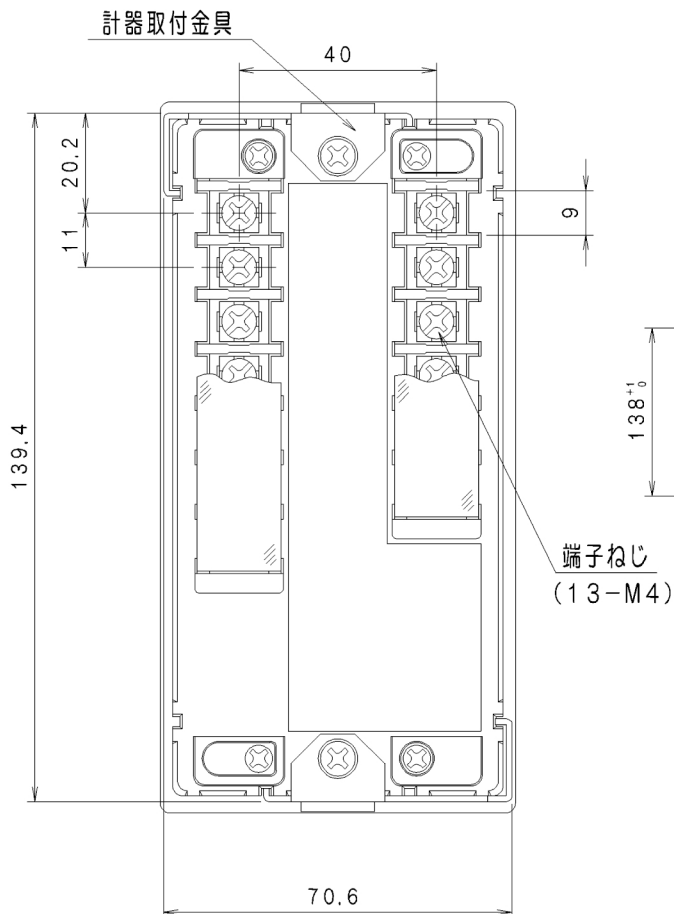
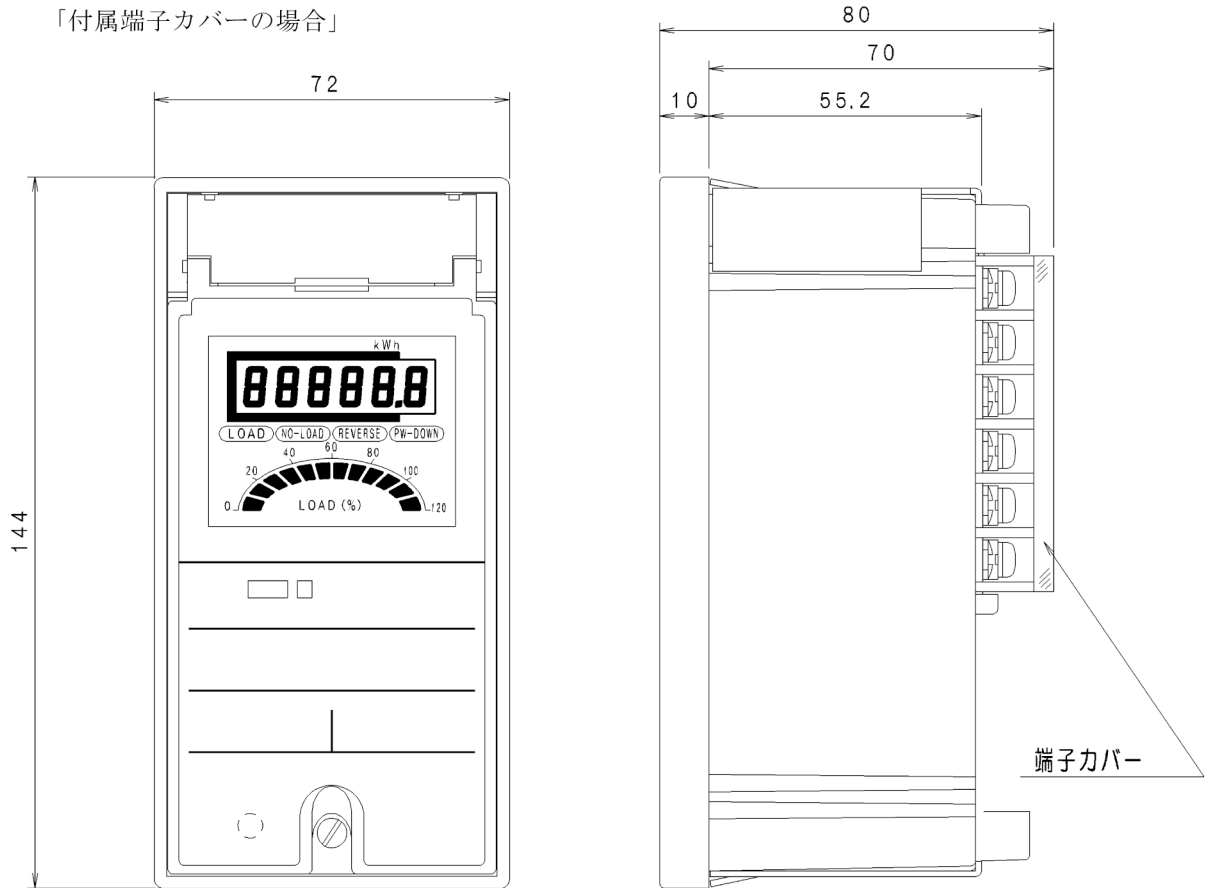

パネルカット寸法

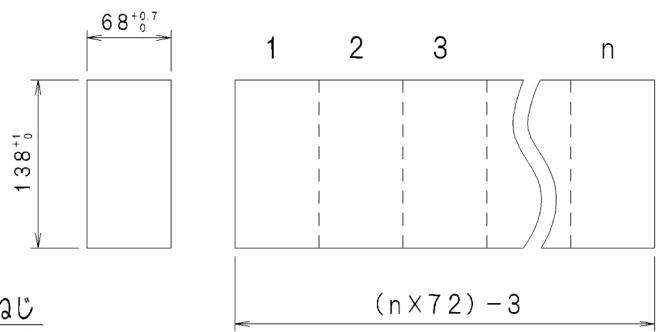

n : MAX=10 DIN43700準拠

「せん用防止カバーの場合」

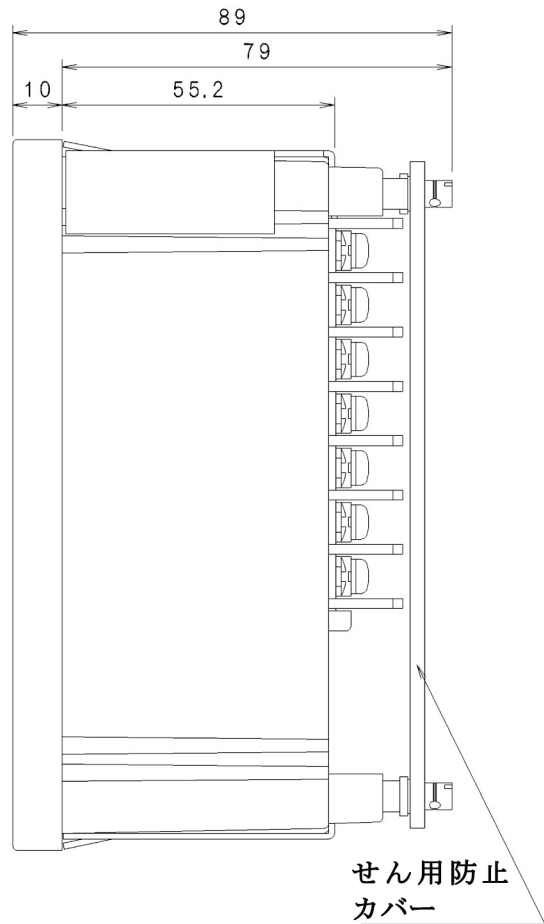
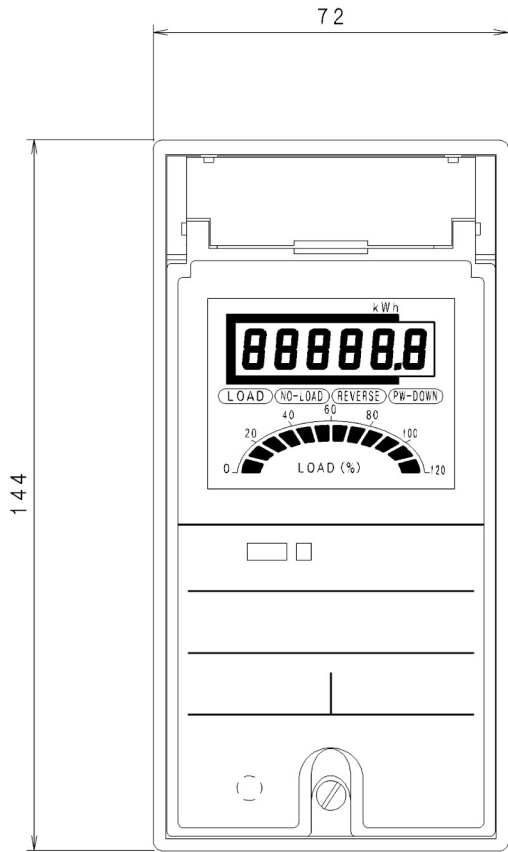

計器取付金具

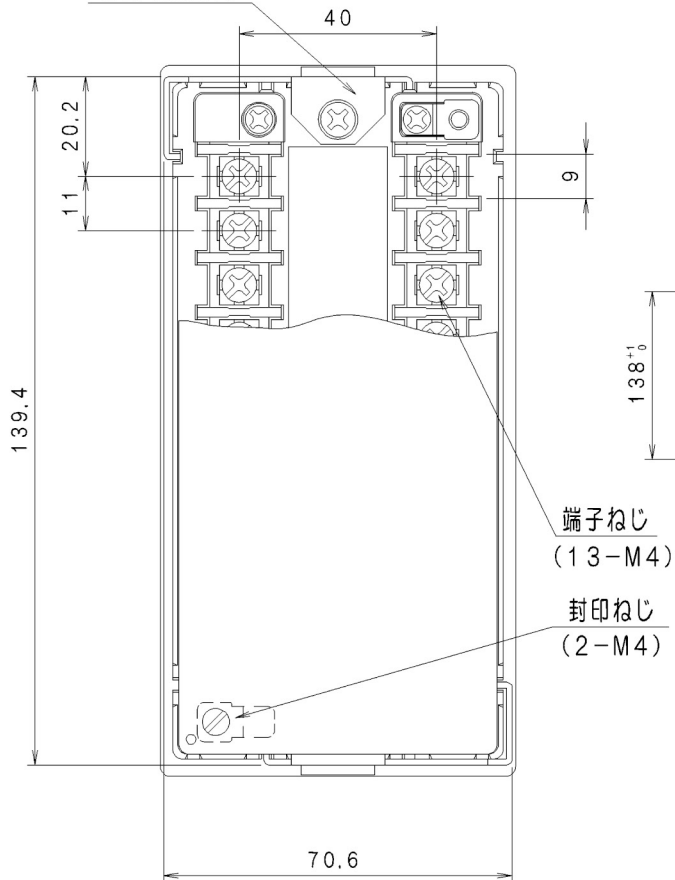

パネルカット寸法

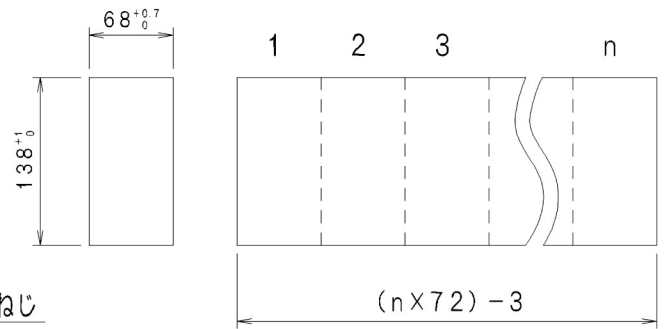

n : MAX=10 DIN43700準拠

※せん用防止カバーは、検定品のみ付属いたします。

15. 銘板記載例

「单相2線式」

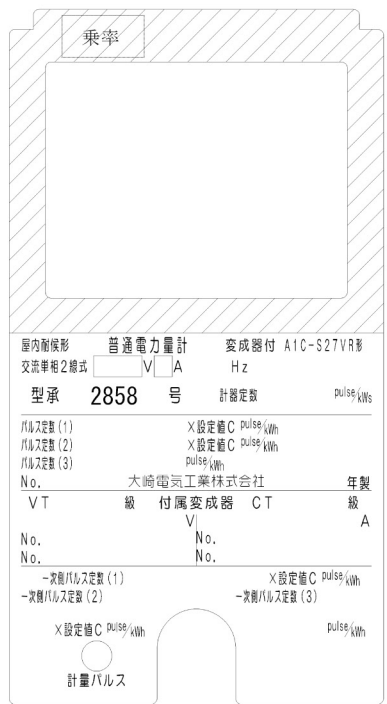

「单相3線式」

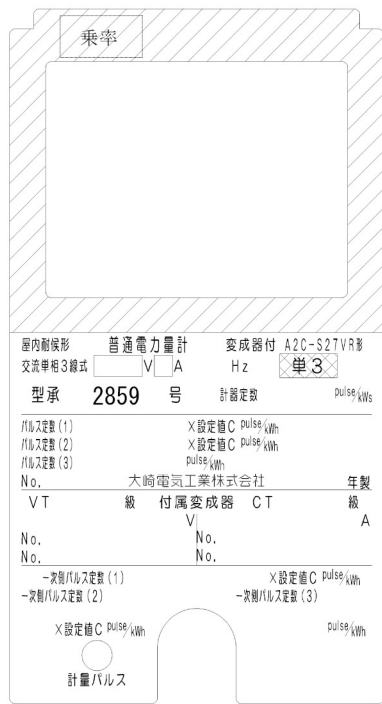

「三相3線式」



銘板ステッカー

乗率

X1/10	X1	X10	X100	X1000	X10000	X100000	X1000000
-------	----	-----	------	-------	--------	---------	----------

一次側発信パルス定数 10°倍パルスの場合 (pulse/kWh, pulse/kvarh)

1/1000000	1/1000000	1/100000	1/100000	1/10000	1/10000
1/1000	1/1000	1/100	1/100	1/10	1/10
1	1	10	10	100	100

発信パルス定数

×設定値C隠しステッカー
固有パルスの場合 (pulse/kWh, pulse/kvarh)

1000	1000	2000	2000	4000	4000
5000	5000	10000	10000	25000	50000
100000	125000	250000			

組合せ変成器の階級

0.1	0.2	0.5	1.0	3.0	0.3W	0.5W	1.0W
0.1	0.2	0.5	1.0	3.0	0.3W	0.5W	1.0W

変圧比

110/110	220/110	440/110	1100/110	2200/110	3300/110	6600/110	11000/110
22000/110	33000/110	66000/110	77000/110	110000/110	154000/110	187000/110	220000/110
275000/110							

変流比

5/5	10/5	15/5	20/5	25/5	30/5	40/5	50/5
60/5	75/5	80/5	100/5	120/5	150/5	200/5	250/5
300/5	400/5	500/5	600/5	750/5	800/5	1000/5	1200/5
1500/5	2000/5	2500/5	3000/5	4000/5	5000/5	6000/5	————
5/1	10/1	15/1	20/1	25/1	30/1	40/1	50/1
60/1	75/1	80/1	100/1	120/1	150/1	200/1	250/1
300/1	400/1	500/1	600/1	750/1	800/1	1000/1	1200/1
1500/1	2000/1	2500/1	3000/1	4000/1	5000/1	6000/1	————

変成器の製造No.

<input type="text"/>	<input type="text"/>	<input type="text"/>	<input type="text"/>
----------------------	----------------------	----------------------	----------------------

設定済ステッカー

設定済	設定値C: _____	設定値C: _____
	一次側パルス定数: _____ (10°) pulse/kWh, pulse/kvarh	一次側パルス定数: _____ (10°) pulse/kWh, pulse/kvarh
	設定値D: _____ msec	設定値D: _____ msec

1.7. 接続図

「単相 2 線式」

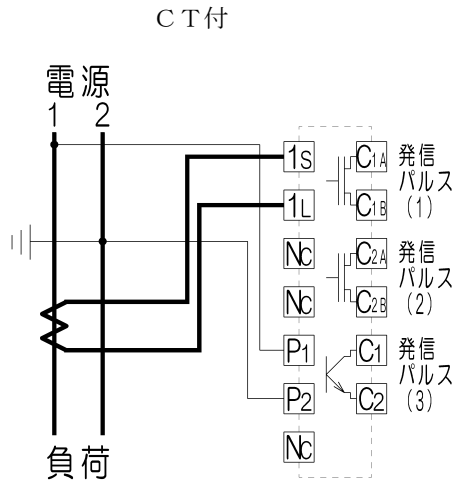

VT・CT付

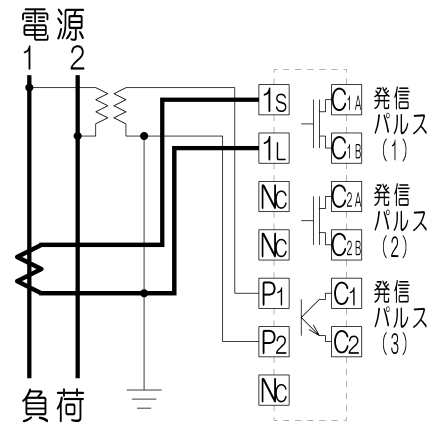

「単相 3 線式・三相 3 線式」
CT付

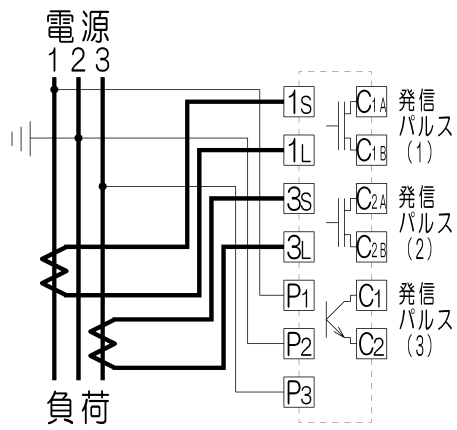

「三相 3 線式」

VT・CT付

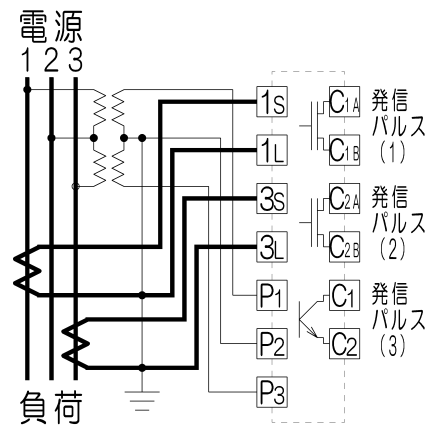

18. 乗率と出力パルス定数一覧表

乗率と出力パルス定数一覧表 (CT付計器)

単相2線式 100V / 5A

- ・下表は10のべき倍(10ⁿ)の乗率を示しています。
- ・乗率はJIS-C1210に規定された普通電力量計の乗率を適用しています。
- ・設定値Aロータリースイッチは4桁の設定のため4桁の数字で示しています。
- ・出力パルス定数は10ⁿパルスの場合を示しています。
- ・合成変成比倍の場合の乗率は、表中の合成変成比と同じです。また、1/10合成変成比倍(D倍)の場合の乗率は、表中の合成変成比を10で割った値となります。

	全負荷電力 (kW)	合 変 成 比	乗 率	設定値A ロータリー スイッチ	出力パルス定数 (pulse/kWh)				
					設定値C:パルス定数				
					1/10に設定	1に設定	10に設定	100に設定	
CT 一次側 定格電流A・ 二次側 定格電流5A	5	0.5	1	1	001.0	1/10	1	10	100
	10	1.0	2	1	002.0	1/10	1	10	100
	15	1.5	3	1	003.0	1/10	1	10	100
	20	2.0	4	1	004.0	1/10	1	10	100
	30	3.0	6	1	006.0	1/10	1	10	100
	40	4.0	8	1	008.0	1/10	1	10	100
	50	5.0	10	1	010.0	1/10	1	10	100
	60	6.0	12	1	012.0	1/10	1	10	100
	75	7.5	15	1	015.0	1/10	1	10	100
	80	8.0	16	1	016.0	1/10	1	10	100
	100	10.0	20	1	020.0	1/10	1	10	100
	120	12.0	24	1	024.0	1/10	1	10	100
	150	15.0	30	1	030.0	1/10	1	10	100
	200	20.0	40	1	040.0	1/10	1	10	100
	250	25.0	50	1	050.0	1/10	1	10	100
	300	30.0	60	1	060.0	1/10	1	10	100
	400	40.0	80	1	080.0	1/10	1	10	100
	500	50.0	100	1	100.0	1/10	1	10	100
	600	60.0	120	1	120.0	1/10	1	10	100
	750	75.0	150	1	150.0	1/10	1	10	100
800	80.0	160	1	160.0	1/10	1	10	100	
1000	100.0	200	10	020.0	1/100	1/10	1	10	
1200	120.0	240	10	024.0	1/100	1/10	1	10	
1500	150.0	300	10	030.0	1/100	1/10	1	10	
2000	200.0	400	10	040.0	1/100	1/10	1	10	
2500	250.0	500	10	050.0	1/100	1/10	1	10	
3000	300.0	600	10	060.0	1/100	1/10	1	10	
4000	400.0	800	10	080.0	1/100	1/10	1	10	
5000	500.0	1000	10	100.0	1/100	1/10	1	10	

乗率と出力パルス定数一覧表 (CT付計器)

単相2線式 200V / 5A

- ・下表は10のべき倍(10ⁿ)の乗率を示しています。
- ・乗率はJIS-C1210に規定された普通電力量計の乗率を適用しています。
- ・設定値Aロータリースイッチは4桁の設定のため4桁の数字で示しています。
- ・出力パルス定数は10ⁿパルスの場合を示しています。
- ・合成変成比倍の場合の乗率は、表中の合成変成比と同じです。また、1/10合成変成比倍(D倍)の場合の乗率は、表中の合成変成比を10で割った値となります。

	全負荷電力 (kW)	合 変 成 比	乗 率	設定値A ロータリー スイッチ	出力パルス定数 (pulse/kWh)				
					設定値C:パルス定数				
					1/10に設定	1に設定	10に設定	100に設定	
CT 一次側 定格電流 A・二次側 定格電流 5A	5	1.0	1	1	001.0	1/10	1	10	100
	10	2.0	2	1	002.0	1/10	1	10	100
	15	3.0	3	1	003.0	1/10	1	10	100
	20	4.0	4	1	004.0	1/10	1	10	100
	30	6.0	6	1	006.0	1/10	1	10	100
	40	8.0	8	1	008.0	1/10	1	10	100
	50	10.0	10	1	010.0	1/10	1	10	100
	60	12.0	12	1	012.0	1/10	1	10	100
	75	15.0	15	1	015.0	1/10	1	10	100
	80	16.0	16	1	016.0	1/10	1	10	100
	100	20.0	20	1	020.0	1/10	1	10	100
	120	24.0	24	1	024.0	1/10	1	10	100
	150	30.0	30	1	030.0	1/10	1	10	100
	200	40.0	40	1	040.0	1/10	1	10	100
	250	50.0	50	1	050.0	1/10	1	10	100
	300	60.0	60	1	060.0	1/10	1	10	100
	400	80.0	80	1	080.0	1/10	1	10	100
	500	100.0	100	10	010.0	1/100	1/10	1	10
	600	120.0	120	10	012.0	1/100	1/10	1	10
	750	150.0	150	10	015.0	1/100	1/10	1	10
800	160.0	160	10	016.0	1/100	1/10	1	10	
1000	200.0	200	10	020.0	1/100	1/10	1	10	
1200	240.0	240	10	024.0	1/100	1/10	1	10	
1500	300.0	300	10	030.0	1/100	1/10	1	10	
2000	400.0	400	10	040.0	1/100	1/10	1	10	
2500	500.0	500	10	050.0	1/100	1/10	1	10	
3000	600.0	600	10	060.0	1/100	1/10	1	10	
4000	800.0	800	10	080.0	1/100	1/10	1	10	
5000	1000.0	1000	100	010.0	1/1000	1/100	1/10	1	

乗率と出力パルス定数一覧表 (CT付計器)

単相 2 線式 240V / 5A

- ・下表は10のべき倍(10ⁿ)の乗率を示しています。
- ・乗率はJIS-C1210に規定された普通電力量計の乗率を適用しています。
- ・設定値Aロータリースイッチは4桁の設定のため4桁の数字で示しています。
- ・出力パルス定数は10ⁿパルスの場合を示しています。
- ・合成変成比倍の場合の乗率は、表中の合成変成比と同じです。また、1/10合成変成比倍(D倍)の場合の乗率は、表中の合成変成比を10で割った値となります。

	全負荷電力 (kW)	合 変 成 比	乗 率	設定値A ロータリー スイッチ	出力パルス定数 (pulse/kWh)				
					設定値C:パルス定数				
					1/10に設定	1に設定	10に設定	100に設定	
CT 一次側 定格電流A・ 二次側 定格電流5A	5	1.2	1	1	001.0	1/10	1	10	100
	10	2.4	2	1	002.0	1/10	1	10	100
	15	3.6	3	1	003.0	1/10	1	10	100
	20	4.8	4	1	004.0	1/10	1	10	100
	30	7.2	6	1	006.0	1/10	1	10	100
	40	9.6	8	1	008.0	1/10	1	10	100
	50	12.0	10	1	010.0	1/10	1	10	100
	60	14.4	12	1	012.0	1/10	1	10	100
	75	18.0	15	1	015.0	1/10	1	10	100
	80	19.2	16	1	016.0	1/10	1	10	100
	100	24.0	20	1	020.0	1/10	1	10	100
	120	28.8	24	1	024.0	1/10	1	10	100
	150	36.0	30	1	030.0	1/10	1	10	100
	200	48.0	40	1	040.0	1/10	1	10	100
	250	60.0	50	1	050.0	1/10	1	10	100
	300	72.0	60	1	060.0	1/10	1	10	100
	400	96.0	80	1	080.0	1/10	1	10	100
	500	120.0	100	10	010.0	1/100	1/10	1	10
	600	144.0	120	10	012.0	1/100	1/10	1	10
	750	180.0	150	10	015.0	1/100	1/10	1	10
800	192.0	160	10	016.0	1/100	1/10	1	10	
1000	240.0	200	10	020.0	1/100	1/10	1	10	
1200	288.0	240	10	024.0	1/100	1/10	1	10	
1500	360.0	300	10	030.0	1/100	1/10	1	10	
2000	480.0	400	10	040.0	1/100	1/10	1	10	
2500	600.0	500	10	050.0	1/100	1/10	1	10	
3000	720.0	600	10	060.0	1/100	1/10	1	10	
4000	960.0	800	10	080.0	1/100	1/10	1	10	
5000	1200.0	1000	100	010.0	1/1000	1/100	1/10	1	

乗率と出力パルス定数一覧表 (CT付計器)

単相3線式 100V / 5A

- ・下表は10のべき倍(10ⁿ)の乗率を示しています。
- ・乗率はJIS-C1210に規定された普通電力量計の乗率を適用しています。
- ・設定値Aロータリースイッチは4桁の設定のため4桁の数字で示しています。
- ・出力パルス定数は10ⁿパルスの場合を示しています。
- ・合成変成比倍の場合の乗率は、表中の合成変成比と同じです。また、1/10合成変成比倍(D倍)の場合の乗率は、表中の合成変成比を10で割った値となります。

	全負荷電力 (kW)	合 変 成 比	乗 率	設定値A ローター スイッチ	出力パルス定数 (pulse/kWh)				
					設定値C:パルス定数				
					1/10に設定	1に設定	10に設定	100に設定	
CT 一次側 定格電流A・ 二次側 定格電流5A	5	1.0	1	1	001.0	1/10	1	10	100
	10	2.0	2	1	002.0	1/10	1	10	100
	15	3.0	3	1	003.0	1/10	1	10	100
	20	4.0	4	1	004.0	1/10	1	10	100
	30	6.0	6	1	006.0	1/10	1	10	100
	40	8.0	8	1	008.0	1/10	1	10	100
	50	10.0	10	1	010.0	1/10	1	10	100
	60	12.0	12	1	012.0	1/10	1	10	100
	75	15.0	15	1	015.0	1/10	1	10	100
	80	16.0	16	1	016.0	1/10	1	10	100
	100	20.0	20	1	020.0	1/10	1	10	100
	120	24.0	24	1	024.0	1/10	1	10	100
	150	30.0	30	1	030.0	1/10	1	10	100
	200	40.0	40	1	040.0	1/10	1	10	100
	250	50.0	50	1	050.0	1/10	1	10	100
	300	60.0	60	1	060.0	1/10	1	10	100
	400	80.0	80	1	080.0	1/10	1	10	100
	500	100.0	100	10	010.0	1/100	1/10	1	10
	600	120.0	120	10	012.0	1/100	1/10	1	10
	750	150.0	150	10	015.0	1/100	1/10	1	10
800	160.0	160	10	016.0	1/100	1/10	1	10	
1000	200.0	200	10	020.0	1/100	1/10	1	10	
1200	240.0	240	10	024.0	1/100	1/10	1	10	
1500	300.0	300	10	030.0	1/100	1/10	1	10	
2000	400.0	400	10	040.0	1/100	1/10	1	10	
2500	500.0	500	10	050.0	1/100	1/10	1	10	
3000	600.0	600	10	060.0	1/100	1/10	1	10	
4000	800.0	800	10	080.0	1/100	1/10	1	10	
5000	1000.0	1000	100	010.0	1/1000	1/100	1/10	1	

乗率と出力パルス定数一覧表 (CT付計器)

単相3線式 120V / 5A

- ・下表は10のべき倍(10ⁿ)の乗率を示しています。
- ・乗率はJIS-C1210に規定された普通電力量計の乗率を適用しています。
- ・設定値Aロータリースイッチは4桁の設定のため4桁の数字で示しています。
- ・出力パルス定数は10ⁿパルスの場合を示しています。
- ・合成変成比倍の場合の乗率は、表中の合成変成比と同じです。また、1/10合成変成比倍(D倍)の場合の乗率は、表中の合成変成比を10で割った値となります。

	全負荷電力 (kW)	合 成 変 成 比	乗 率	設定値A ローター スイッチ	出力パルス定数 (pulse/kWh)				
					設定値C:パルス定数				
					1/10に設定	1に設定	10に設定	100に設定	
CT 一次側 定格電流A・ 二次側 定格電流 5A	5	1.2	1	1	001.0	1/10	1	10	100
	10	2.4	2	1	002.0	1/10	1	10	100
	15	3.6	3	1	003.0	1/10	1	10	100
	20	4.8	4	1	004.0	1/10	1	10	100
	30	7.2	6	1	006.0	1/10	1	10	100
	40	9.6	8	1	008.0	1/10	1	10	100
	50	12.0	10	1	010.0	1/10	1	10	100
	60	14.4	12	1	012.0	1/10	1	10	100
	75	18.0	15	1	015.0	1/10	1	10	100
	80	19.2	16	1	016.0	1/10	1	10	100
	100	24.0	20	1	020.0	1/10	1	10	100
	120	28.8	24	1	024.0	1/10	1	10	100
	150	36.0	30	1	030.0	1/10	1	10	100
	200	48.0	40	1	040.0	1/10	1	10	100
	250	60.0	50	1	050.0	1/10	1	10	100
	300	72.0	60	1	060.0	1/10	1	10	100
	400	96.0	80	1	080.0	1/10	1	10	100
	500	120.0	100	10	010.0	1/100	1/10	1	10
	600	144.0	120	10	012.0	1/100	1/10	1	10
	750	180.0	150	10	015.0	1/100	1/10	1	10
800	192.0	160	10	016.0	1/100	1/10	1	10	
1000	240.0	200	10	020.0	1/100	1/10	1	10	
1200	288.0	240	10	024.0	1/100	1/10	1	10	
1500	360.0	300	10	030.0	1/100	1/10	1	10	
2000	480.0	400	10	040.0	1/100	1/10	1	10	
2500	600.0	500	10	050.0	1/100	1/10	1	10	
3000	720.0	600	10	060.0	1/100	1/10	1	10	
4000	960.0	800	10	080.0	1/100	1/10	1	10	
5000	1200.0	1000	100	010.0	1/1000	1/100	1/10	1	

乗率と出力パルス定数一覧表 (CT付計器)

三相 3 線式 100V / 5A

- ・下表は10のべき倍(10ⁿ)の乗率を示しています。
- ・乗率はJIS-C1210に規定された普通電力量計の乗率を適用しています。
- ・設定値Aロータリースイッチは4桁の設定のため4桁の数字で示しています。
- ・出力パルス定数は10ⁿパルスの場合を示しています。
- ・合成変成比倍の場合の乗率は、表中の合成変成比と同じです。また、1/10合成変成比倍(D倍)の場合の乗率は、表中の合成変成比を10で割った値となります。

	全負荷電力 (kW)	合 変 成 比	乗 率	設定値A ローター スイッチ	出力パルス定数 (pulse/kWh)				
					設定値C：パルス定数				
					1/10に設定	1に設定	10に設定	100に設定	
CT 一次 定格 流A・ 二次 側定 格電 流 5A	5	0.87	1	1	001.0	1/10	1	10	100
	10	1.73	2	1	002.0	1/10	1	10	100
	15	2.60	3	1	003.0	1/10	1	10	100
	20	3.46	4	1	004.0	1/10	1	10	100
	30	5.20	6	1	006.0	1/10	1	10	100
	40	6.93	8	1	008.0	1/10	1	10	100
	50	8.66	10	1	010.0	1/10	1	10	100
	60	10.4	12	1	012.0	1/10	1	10	100
	75	13.0	15	1	015.0	1/10	1	10	100
	80	13.8	16	1	016.0	1/10	1	10	100
	100	17.3	20	1	020.0	1/10	1	10	100
	120	20.8	24	1	024.0	1/10	1	10	100
	150	26.0	30	1	030.0	1/10	1	10	100
	200	34.6	40	1	040.0	1/10	1	10	100
	250	43.3	50	1	050.0	1/10	1	10	100
	300	52.0	60	1	060.0	1/10	1	10	100
	400	69.3	80	1	080.0	1/10	1	10	100
	500	86.6	100	1	100.0	1/10	1	10	100
	600	104	120	10	012.0	1/100	1/10	1	10
	750	130	150	10	015.0	1/100	1/10	1	10
800	138	160	10	016.0	1/100	1/10	1	10	
1000	173	200	10	020.0	1/100	1/10	1	10	
1200	208	240	10	024.0	1/100	1/10	1	10	
1500	260	300	10	030.0	1/100	1/10	1	10	
2000	346	400	10	040.0	1/100	1/10	1	10	
2500	433	500	10	050.0	1/100	1/10	1	10	
3000	520	600	10	060.0	1/100	1/10	1	10	
4000	693	800	10	080.0	1/100	1/10	1	10	
5000	866	1000	10	100.0	1/100	1/10	1	10	

乗率と出力パルス定数一覧表 (CT付計器)

三相 3 線式 120V / 5A

- ・下表は10のべき倍(10ⁿ)の乗率を示しています。
- ・乗率はJIS-C1210に規定された普通電力量計の乗率を適用しています。
- ・設定値Aロータリースイッチは4桁の設定のため4桁の数字で示しています。
- ・出力パルス定数は10ⁿパルスの場合を示しています。
- ・合成変成比倍の場合の乗率は、表中の合成変成比と同じです。また、1/10合成変成比倍(D倍)の場合の乗率は、表中の合成変成比を10で割った値となります。

	全負荷電力 (kW)	合 変 成 比	乗 率	設定値A ローター スイッチ	出力パルス定数 (pulse/kWh)				
					設定値C：パルス定数				
					1/10に設定	1に設定	10に設定	100に設定	
CT 一次 定格 流A・ 二次 側定 格電 流 5A	5	1.04	1	1	001.0	1/10	1	10	100
	10	2.08	2	1	002.0	1/10	1	10	100
	15	3.12	3	1	003.0	1/10	1	10	100
	20	4.16	4	1	004.0	1/10	1	10	100
	30	6.24	6	1	006.0	1/10	1	10	100
	40	8.31	8	1	008.0	1/10	1	10	100
	50	10.4	10	1	010.0	1/10	1	10	100
	60	12.5	12	1	012.0	1/10	1	10	100
	75	15.6	15	1	015.0	1/10	1	10	100
	80	16.6	16	1	016.0	1/10	1	10	100
	100	20.8	20	1	020.0	1/10	1	10	100
	120	24.9	24	1	024.0	1/10	1	10	100
	150	31.2	30	1	030.0	1/10	1	10	100
	200	41.6	40	1	040.0	1/10	1	10	100
	250	52.0	50	1	050.0	1/10	1	10	100
	300	62.4	60	1	060.0	1/10	1	10	100
	400	83.1	80	1	080.0	1/10	1	10	100
	500	104	100	10	010.0	1/100	1/10	1	10
	600	125	120	10	012.0	1/100	1/10	1	10
	750	156	150	10	015.0	1/100	1/10	1	10
800	166	160	10	016.0	1/100	1/10	1	10	
1000	208	200	10	020.0	1/100	1/10	1	10	
1200	249	240	10	024.0	1/100	1/10	1	10	
1500	312	300	10	030.0	1/100	1/10	1	10	
2000	416	400	10	040.0	1/100	1/10	1	10	
2500	520	500	10	050.0	1/100	1/10	1	10	
3000	624	600	10	060.0	1/100	1/10	1	10	
4000	831	800	10	080.0	1/100	1/10	1	10	
5000	1040	1000	100	010.0	1/1000	1/100	1/10	1	

乗率と出力パルス定数一覧表 (CT付計器)

三相 3 線式 200V / 5A

- ・下表は10のべき倍(10ⁿ)の乗率を示しています。
- ・乗率はJIS-C1210に規定された普通電力量計の乗率を適用しています。
- ・設定値Aロータリースイッチは4桁の設定のため4桁の数字で示しています。
- ・出力パルス定数は10ⁿパルスの場合を示しています。
- ・合成変成比倍の場合の乗率は、表中の合成変成比と同じです。また、1/10合成変成比倍(D倍)の場合の乗率は、表中の合成変成比を10で割った値となります。

	全負荷電力 (kW)	合 変 成 比	乗 率	設定値A ローター スイッチ	出力パルス定数 (pulse/kWh)				
					設定値C：パルス定数				
					1/10に設定	1に設定	10に設定	100に設定	
CT 一次側 定格電流A・ 二次側 定格電流 5A	5	1.73	1	1	001.0	1/10	1	10	100
	10	3.46	2	1	002.0	1/10	1	10	100
	15	5.20	3	1	003.0	1/10	1	10	100
	20	6.93	4	1	004.0	1/10	1	10	100
	30	10.4	6	1	006.0	1/10	1	10	100
	40	13.9	8	1	008.0	1/10	1	10	100
	50	17.3	10	1	010.0	1/10	1	10	100
	60	20.8	12	1	012.0	1/10	1	10	100
	75	26.0	15	1	015.0	1/10	1	10	100
	80	27.7	16	1	016.0	1/10	1	10	100
	100	34.6	20	1	020.0	1/10	1	10	100
	120	41.6	24	1	024.0	1/10	1	10	100
	150	52.0	30	1	030.0	1/10	1	10	100
	200	69.3	40	1	040.0	1/10	1	10	100
	250	86.6	50	1	050.0	1/10	1	10	100
	300	104	60	10	006.0	1/100	1/10	1	10
	400	139	80	10	008.0	1/100	1/10	1	10
	500	173	100	10	010.0	1/100	1/10	1	10
	600	208	120	10	012.0	1/100	1/10	1	10
	750	260	150	10	015.0	1/100	1/10	1	10
800	277	160	10	016.0	1/100	1/10	1	10	
1000	346	200	10	020.0	1/100	1/10	1	10	
1200	416	240	10	024.0	1/100	1/10	1	10	
1500	520	300	10	030.0	1/100	1/10	1	10	
2000	693	400	10	040.0	1/100	1/10	1	10	
2500	866	500	10	050.0	1/100	1/10	1	10	
3000	1039	600	100	006.0	1/1000	1/100	1/10	1	
4000	1385	800	100	008.0	1/1000	1/100	1/10	1	
5000	1732	1000	100	010.0	1/1000	1/100	1/10	1	

乗率と出力パルス定数一覧表 (CT付計器)

三相 3 線式 220V / 5A

- ・下表は10のべき倍(10ⁿ)の乗率を示しています。
- ・乗率はJIS-C1210に規定された普通電力量計の乗率を適用しています。
- ・設定値Aロータリースイッチは4桁の設定のため4桁の数字で示しています。
- ・出力パルス定数は10ⁿパルスの場合を示しています。
- ・合成変成比倍の場合の乗率は、表中の合成変成比と同じです。また、1/10合成変成比倍(D倍)の場合の乗率は、表中の合成変成比を10で割った値となります。

	全負荷電力 (kW)	合 変 成 比	乗 率	設定値A ローター スイッチ	出力パルス定数 (pulse/kWh)				
					設定値C：パルス定数				
					1/10に設定	1に設定	10に設定	100に設定	
CT 一次側 定格電流 A・二次側 定格電流 5A	5	1.91	1	1	001.0	1/10	1	10	100
	10	3.81	2	1	002.0	1/10	1	10	100
	15	5.72	3	1	003.0	1/10	1	10	100
	20	7.62	4	1	004.0	1/10	1	10	100
	30	11.4	6	1	006.0	1/10	1	10	100
	40	15.2	8	1	008.0	1/10	1	10	100
	50	19.1	10	1	010.0	1/10	1	10	100
	60	22.9	12	1	012.0	1/10	1	10	100
	75	28.6	15	1	015.0	1/10	1	10	100
	80	30.5	16	1	016.0	1/10	1	10	100
	100	38.1	20	1	020.0	1/10	1	10	100
	120	45.7	24	1	024.0	1/10	1	10	100
	150	57.2	30	1	030.0	1/10	1	10	100
	200	76.2	40	1	040.0	1/10	1	10	100
	250	95.3	50	1	050.0	1/10	1	10	100
	300	114	60	10	006.0	1/100	1/10	1	10
	400	152	80	10	008.0	1/100	1/10	1	10
	500	191	100	10	010.0	1/100	1/10	1	10
	600	229	120	10	012.0	1/100	1/10	1	10
	750	286	150	10	015.0	1/100	1/10	1	10
800	305	160	10	016.0	1/100	1/10	1	10	
1000	381	200	10	020.0	1/100	1/10	1	10	
1200	457	240	10	024.0	1/100	1/10	1	10	
1500	572	300	10	030.0	1/100	1/10	1	10	
2000	762	400	10	040.0	1/100	1/10	1	10	
2500	953	500	10	050.0	1/100	1/10	1	10	
3000	1143	600	100	006.0	1/1000	1/100	1/10	1	
4000	1524	800	100	008.0	1/1000	1/100	1/10	1	
5000	1905	1000	100	010.0	1/1000	1/100	1/10	1	

乗率と出力パルス定数一覧表 (VT・CT付計器)

普通電力量計 単相2線式 / 110V / 5A

CT 一 次 側 定 格 電 流 A ・ 二 次 側 定 格 電 流 5A	VT一次側 定格電圧 (V)									合 成 変 成 比	乗 率	設定値A ロータリースイ ッチ	出力パルス定数(pulse/kWh) 設定値C (パルス定数設定値)			
	440	3300	6600	11000	22000	33000	66000	77000	110000				1/10 に設定	1 に設定	10 に設定	100 に設定
		5												4	1	004.0
	10									8	1	008.0	1/10	1	10	100
	15									12	1	012.0	1/10	1	10	100
	20									16	1	016.0	1/10	1	10	100
	30									24	1	024.0	1/10	1	10	100
		5								30	1	030.0	1/10	1	10	100
	40									32	1	032.0	1/10	1	10	100
	50									40	1	040.0	1/10	1	10	100
	60									48	1	048.0	1/10	1	10	100
	75	10	5							60	1	060.0	1/10	1	10	100
	80									64	1	064.0	1/10	1	10	100
	100									80	1	080.0	1/10	1	10	100
		15								90	1	090.0	1/10	1	10	100
	120									96	1	096.0	1/10	1	10	100
				5						100	1	100.0	1/10	1	10	100
	150	20	10							120	1	120.0	1/10	1	10	100
	200									160	1	160.0	1/10	1	10	100
		30	15							180	1	180.0	1/10	1	10	100
	250			10	5					200	10	020.0	1/100	1/10	1	10
	300	40	20							240	10	024.0	1/100	1/10	1	10
		50		15		5				300	10	030.0	1/100	1/10	1	10
	400									320	10	032.0	1/100	1/10	1	10
		60	30							360	10	036.0	1/100	1/10	1	10
	500			20	10					400	10	040.0	1/100	1/10	1	10
		75								450	10	045.0	1/100	1/10	1	10
	600	80	40							480	10	048.0	1/100	1/10	1	10
	750	100	50	30	15	10	5			600	10	060.0	1/100	1/10	1	10
	800									640	10	064.0	1/100	1/10	1	10
								5		700	10	070.0	1/100	1/10	1	10
		120	60							720	10	072.0	1/100	1/10	1	10
	1000			40	20					800	10	080.0	1/100	1/10	1	10
		150	75			15				900	10	090.0	1/100	1/10	1	10
	1200		80							960	10	096.0	1/100	1/10	1	10
				50					5	1000	10	100.0	1/100	1/10	1	10
	1500	200	100	60	30	20	10			1200	10	120.0	1/100	1/10	1	10
								10		1400	10	140.0	1/100	1/10	1	10
			120							1440	10	144.0	1/100	1/10	1	10
		250		75						1500	10	150.0	1/100	1/10	1	10
	2000			80	40					1600	10	160.0	1/100	1/10	1	10
		300	150			30	15			1800	10	180.0	1/100	1/10	1	10
	2500			100	50				10	2000	100	020.0	1/1000	1/100	1/10	1
								15		2100	100	021.0	1/1000	1/100	1/10	1
	3000	400	200	120	60	40	20			2400	100	024.0	1/1000	1/100	1/10	1
								20		2800	100	028.0	1/1000	1/100	1/10	1
		500	250	150	75	50			15	3000	100	030.0	1/1000	1/100	1/10	1
	4000				80					3200	100	032.0	1/1000	1/100	1/10	1
		600	300			60	30			3600	100	036.0	1/1000	1/100	1/10	1
	5000			200	100				20	4000	100	040.0	1/1000	1/100	1/10	1
								30		4200	100	042.0	1/1000	1/100	1/10	1
		750				75				4500	100	045.0	1/1000	1/100	1/10	1
		800	400		120	80	40			4800	100	048.0	1/1000	1/100	1/10	1
				250						5000	100	050.0	1/1000	1/100	1/10	1
								40		5600	100	056.0	1/1000	1/100	1/10	1
		1000	500	300	150	100	50		30	6000	100	060.0	1/1000	1/100	1/10	1
								50		7000	100	070.0	1/1000	1/100	1/10	1
		1200	600			120	60			7200	100	072.0	1/1000	1/100	1/10	1
				400	200				40	8000	100	080.0	1/1000	1/100	1/10	1
								60		8400	100	084.0	1/1000	1/100	1/10	1
		1500	750			150	75			9000	100	090.0	1/1000	1/100	1/10	1
			800				80			9600	100	096.0	1/1000	1/100	1/10	1
				500	250				50	10000	100	100.0	1/1000	1/100	1/10	1
								75		10500	100	105.0	1/1000	1/100	1/10	1
								80		11200	100	112.0	1/1000	1/100	1/10	1
		2000	1000	600	300	200	100		60	12000	100	120.0	1/1000	1/100	1/10	1
								100		14000	100	140.0	1/1000	1/100	1/10	1
			1200				120			14400	100	144.0	1/1000	1/100	1/10	1

乗率と出力パルス定数一覧表 (V T・C T付計器)

CT 一 次 側 定 格 電 流 A ・ 二 次 側 定 格 電 流 5A	V T 一次側 定格電圧 (V)								合 成 変 成 比	乗 率	設定値A ロータリース イ ッ チ	出力パルス定数(pulse/kWh) 設定値C (パルス定数設定値)				
	440	3300	6600	11000	22000	33000	66000	77000				110000	1/10 に設定	1 に設定	10 に設定	100 に設定
			2500		750		250						75	15000	100	150.0
				800	400				80	16000	100	160.0	1/1000	1/100	1/10	1
							120			16800	100	168.0	1/1000	1/100	1/10	1
		3000	1500			300	150			18000	100	180.0	1/1000	1/100	1/10	1
				1000	500				100	20000	1000	020.0	1/10000	1/1000	1/100	1/10
							150			21000	1000	021.0	1/10000	1/1000	1/100	1/10
		4000	2000	1200	600	400	200		120	24000	1000	024.0	1/10000	1/1000	1/100	1/10
							200			28000	1000	028.0	1/10000	1/1000	1/100	1/10
		5000	2500	1500	750	500	250		150	30000	1000	030.0	1/10000	1/1000	1/100	1/10
					800					32000	1000	032.0	1/10000	1/1000	1/100	1/10
							250			35000	1000	035.0	1/10000	1/1000	1/100	1/10
			3000			600	300			36000	1000	036.0	1/10000	1/1000	1/100	1/10
				2000	1000				200	40000	1000	040.0	1/10000	1/1000	1/100	1/10
								300		42000	1000	042.0	1/10000	1/1000	1/100	1/10
								750		45000	1000	045.0	1/10000	1/1000	1/100	1/10
			4000		1200	800	400			48000	1000	048.0	1/10000	1/1000	1/100	1/10
				2500					250	50000	1000	050.0	1/10000	1/1000	1/100	1/10
								400		56000	1000	056.0	1/10000	1/1000	1/100	1/10
			5000	3000	1500	1000	500		300	60000	1000	060.0	1/10000	1/1000	1/100	1/10
									500	70000	1000	070.0	1/10000	1/1000	1/100	1/10
						1200	600			72000	1000	072.0	1/10000	1/1000	1/100	1/10
			4000	2000					400	80000	1000	080.0	1/10000	1/1000	1/100	1/10
								600		84000	1000	084.0	1/10000	1/1000	1/100	1/10
						1500	750			90000	1000	090.0	1/10000	1/1000	1/100	1/10
							800			96000	1000	096.0	1/10000	1/1000	1/100	1/10
			5000	2500					500	100000	1000	100.0	1/10000	1/1000	1/100	1/10
								750		105000	1000	105.0	1/10000	1/1000	1/100	1/10
								800		112000	1000	112.0	1/10000	1/1000	1/100	1/10
					3000	2000	1000		600	120000	1000	120.0	1/10000	1/1000	1/100	1/10
								1000		140000	1000	140.0	1/10000	1/1000	1/100	1/10
								1200		144000	1000	144.0	1/10000	1/1000	1/100	1/10
						2500			750	150000	1000	150.0	1/10000	1/1000	1/100	1/10
						4000			800	160000	1000	160.0	1/10000	1/1000	1/100	1/10
								1200		168000	1000	168.0	1/10000	1/1000	1/100	1/10
						3000	1500			180000	1000	180.0	1/10000	1/1000	1/100	1/10
						5000			1000	200000	10000	020.0	1/100000	1/10000	1/1000	1/100
								1500		210000	10000	021.0	1/100000	1/10000	1/1000	1/100
						4000	2000		1200	240000	10000	024.0	1/100000	1/10000	1/1000	1/100
								2000		280000	10000	028.0	1/100000	1/10000	1/1000	1/100
						5000	2500		1500	300000	10000	030.0	1/100000	1/10000	1/1000	1/100
								2500		350000	10000	035.0	1/100000	1/10000	1/1000	1/100
								3000		360000	10000	036.0	1/100000	1/10000	1/1000	1/100
									2000	400000	10000	040.0	1/100000	1/10000	1/1000	1/100
								3000		420000	10000	042.0	1/100000	1/10000	1/1000	1/100
								4000		480000	10000	048.0	1/100000	1/10000	1/1000	1/100
									2500	500000	10000	050.0	1/100000	1/10000	1/1000	1/100
								4000		560000	10000	056.0	1/100000	1/10000	1/1000	1/100
								5000	3000	600000	10000	060.0	1/100000	1/10000	1/1000	1/100
								5000		700000	10000	070.0	1/100000	1/10000	1/1000	1/100
									4000	800000	10000	080.0	1/100000	1/10000	1/1000	1/100
									5000	1000000	10000	100.0	1/100000	1/10000	1/1000	1/100

- ・上表は10のべき倍(10ⁿ)の乗率のときを示しています。
- ・乗率はJIS-C1210に規定された普通電力量計の乗率を適用しています。
- ・設定値Aロータリースイッチは4桁の設定のため4桁の数字で示しています。
- ・出力パルス定数は10ⁿパルスの場合を示しています。
- ・V Tの二次側定格電圧は110Vです。
- ・合成変成比倍の場合の乗率は、表中の合成変成比と同じです。また、1/10合成変成比倍(D倍)の場合の乗率は、表中の合成変成比10で割った値となります。

乗率と出力パルス定数一覧表 (VT・CT付計器)
 普通電力量計 三相3線式 / 110V / 5A

CT 一 次 側 定 格 電 流 A ・ 二 次 側 定 格 電 流 5A	VT一次側 定格電圧 (V)									合 成 変 成 比	乗 率	設定値A ロータリース witch	出力パルス定数(pulse/kWh) 設定値C (パルス定数設定値)			
	440	3300	6600	11000	22000	33000	66000	77000	110000				1/10 に設定	1 に設定	10 に設定	100 に設定
		5												4	1	004.0
	10									8	1	008.0	1/10	1	10	100
	15									12	1	012.0	1/10	1	10	100
	20									16	1	016.0	1/10	1	10	100
	30									24	1	024.0	1/10	1	10	100
		5								30	1	030.0	1/10	1	10	100
	40									32	1	032.0	1/10	1	10	100
	50									40	1	040.0	1/10	1	10	100
	60									48	1	048.0	1/10	1	10	100
	75	10	5							60	1	060.0	1/10	1	10	100
	80									64	1	064.0	1/10	1	10	100
	100									80	1	080.0	1/10	1	10	100
		15								90	1	090.0	1/10	1	10	100
	120									96	1	096.0	1/10	1	10	100
				5						100	1	100.0	1/10	1	10	100
	150	20	10							120	10	012.0	1/100	1/10	1	10
	200									160	10	016.0	1/100	1/10	1	10
		30	15							180	10	018.0	1/100	1/10	1	10
	250			10	5					200	10	020.0	1/100	1/10	1	10
	300	40	20							240	10	024.0	1/100	1/10	1	10
		50		15		5				300	10	030.0	1/100	1/10	1	10
	400									320	10	032.0	1/100	1/10	1	10
		60	30							360	10	036.0	1/100	1/10	1	10
	500			20	10					400	10	040.0	1/100	1/10	1	10
		75								450	10	045.0	1/100	1/10	1	10
	600	80	40							480	10	048.0	1/100	1/10	1	10
	750	100	50	30	15	10	5			600	10	060.0	1/100	1/10	1	10
	800									640	10	064.0	1/100	1/10	1	10
								5		700	10	070.0	1/100	1/10	1	10
		120	60							720	10	072.0	1/100	1/10	1	10
	1000			40	20					800	10	080.0	1/100	1/10	1	10
		150	75			15				900	10	090.0	1/100	1/10	1	10
	1200		80							960	10	096.0	1/100	1/10	1	10
				50					5	1000	10	100.0	1/100	1/10	1	10
	1500	200	100	60	30	20	10			1200	100	012.0	1/1000	1/100	1/10	1
								10		1400	100	014.0	1/1000	1/100	1/10	1
			120							1440	100	014.4	1/1000	1/100	1/10	1
		250		75						1500	100	015.0	1/1000	1/100	1/10	1
	2000			80	40					1600	100	016.0	1/1000	1/100	1/10	1
		300	150			30	15			1800	100	018.0	1/1000	1/100	1/10	1
	2500			100	50				10	2000	100	020.0	1/1000	1/100	1/10	1
								15		2100	100	021.0	1/1000	1/100	1/10	1
	3000	400	200	120	60	40	20			2400	100	024.0	1/1000	1/100	1/10	1
								20		2800	100	028.0	1/1000	1/100	1/10	1
		500	250	150	75	50			15	3000	100	030.0	1/1000	1/100	1/10	1
	4000				80					3200	100	032.0	1/1000	1/100	1/10	1
		600	300			60	30			3600	100	036.0	1/1000	1/100	1/10	1
	5000			200	100				20	4000	100	040.0	1/1000	1/100	1/10	1
								30		4200	100	042.0	1/1000	1/100	1/10	1
		750				75				4500	100	045.0	1/1000	1/100	1/10	1
		800	400		120	80	40			4800	100	048.0	1/1000	1/100	1/10	1
				250						5000	100	050.0	1/1000	1/100	1/10	1
								40		5600	100	056.0	1/1000	1/100	1/10	1
		1000	500	300	150	100	50		30	6000	100	060.0	1/1000	1/100	1/10	1
								50		7000	100	070.0	1/1000	1/100	1/10	1
		1200	600			120	60			7200	100	072.0	1/1000	1/100	1/10	1
				400	200				40	8000	100	080.0	1/1000	1/100	1/10	1
								60		8400	100	084.0	1/1000	1/100	1/10	1
		1500	750			150	75			9000	100	090.0	1/1000	1/100	1/10	1
			800				80			9600	100	096.0	1/1000	1/100	1/10	1
				500	250				50	10000	100	100.0	1/1000	1/100	1/10	1
								75		10500	1000	010.5	1/10000	1/1000	1/100	1/10
								80		11200	1000	011.2	1/10000	1/1000	1/100	1/10
		2000	1000	600	300	200	100		60	12000	1000	012.0	1/10000	1/1000	1/100	1/10
								100		14000	1000	014.0	1/10000	1/1000	1/100	1/10
			1200				120			14400	1000	014.4	1/10000	1/1000	1/100	1/10

乗率と出力パルス定数一覧表 (VT・CT付計器)

CT 一 次 側 定 格 電 流 A ・ 二 次 側 定 格 電 流 5A	V T 一次側 定格電圧 (V)								合 成 変 成 比	乗 率	設定値A ロータリースイ ッチ	出力パルス定数(pulse/kWh) 設定値C (パルス定数設定値)								
	440	3300	6600	11000	22000	33000	66000	77000				110000	1/10 に設定	1 に設定	10 に設定	100 に設定				
		2500			750			250					75	15000	1000	015.0	1/10000	1/1000	1/100	1/10
					800	400							80	16000	1000	016.0	1/10000	1/1000	1/100	1/10
													120	16800	1000	016.8	1/10000	1/1000	1/100	1/10
		3000	1500					300	150					18000	1000	018.0	1/10000	1/1000	1/100	1/10
					1000	500							100	20000	1000	020.0	1/10000	1/1000	1/100	1/10
													150	21000	1000	021.0	1/10000	1/1000	1/100	1/10
		4000	2000	1200	600	400	200						120	24000	1000	024.0	1/10000	1/1000	1/100	1/10
													200	28000	1000	028.0	1/10000	1/1000	1/100	1/10
		5000	2500	1500	750	500	250						150	30000	1000	030.0	1/10000	1/1000	1/100	1/10
					800									32000	1000	032.0	1/10000	1/1000	1/100	1/10
													250	35000	1000	035.0	1/10000	1/1000	1/100	1/10
			3000			600	300							36000	1000	036.0	1/10000	1/1000	1/100	1/10
				2000	1000								200	40000	1000	040.0	1/10000	1/1000	1/100	1/10
													300	42000	1000	042.0	1/10000	1/1000	1/100	1/10
													750	45000	1000	045.0	1/10000	1/1000	1/100	1/10
			4000		1200	800	400							48000	1000	048.0	1/10000	1/1000	1/100	1/10
				2500									250	50000	1000	050.0	1/10000	1/1000	1/100	1/10
													400	56000	1000	056.0	1/10000	1/1000	1/100	1/10
			5000	3000	1500	1000	500						300	60000	1000	060.0	1/10000	1/1000	1/100	1/10
													500	70000	1000	070.0	1/10000	1/1000	1/100	1/10
													1200	72000	1000	072.0	1/10000	1/1000	1/100	1/10
				4000	2000								400	80000	1000	080.0	1/10000	1/1000	1/100	1/10
													600	84000	1000	084.0	1/10000	1/1000	1/100	1/10
													1500	90000	1000	090.0	1/10000	1/1000	1/100	1/10
													800	96000	1000	096.0	1/10000	1/1000	1/100	1/10
				5000	2500								500	100000	1000	100.0	1/10000	1/1000	1/100	1/10
													750	105000	10000	010.5	1/100000	1/10000	1/1000	1/100
													800	112000	10000	011.2	1/100000	1/10000	1/1000	1/100
					3000	2000	1000						600	120000	10000	012.0	1/100000	1/10000	1/1000	1/100
													1000	140000	10000	014.0	1/100000	1/10000	1/1000	1/100
													1200	144000	10000	014.4	1/100000	1/10000	1/1000	1/100
													2500	150000	10000	015.0	1/100000	1/10000	1/1000	1/100
					4000								800	160000	10000	016.0	1/100000	1/10000	1/1000	1/100
													1200	168000	10000	016.8	1/100000	1/10000	1/1000	1/100
													3000	180000	10000	018.0	1/100000	1/10000	1/1000	1/100
					5000								1000	200000	10000	020.0	1/100000	1/10000	1/1000	1/100
													1500	210000	10000	021.0	1/100000	1/10000	1/1000	1/100
													4000	240000	10000	024.0	1/100000	1/10000	1/1000	1/100
													2000	280000	10000	028.0	1/100000	1/10000	1/1000	1/100
													5000	300000	10000	030.0	1/100000	1/10000	1/1000	1/100
													2500	350000	10000	035.0	1/100000	1/10000	1/1000	1/100
													3000	360000	10000	036.0	1/100000	1/10000	1/1000	1/100
													2000	400000	10000	040.0	1/100000	1/10000	1/1000	1/100
													3000	420000	10000	042.0	1/100000	1/10000	1/1000	1/100
													4000	480000	10000	048.0	1/100000	1/10000	1/1000	1/100
													2500	500000	10000	050.0	1/100000	1/10000	1/1000	1/100
													4000	560000	10000	056.0	1/100000	1/10000	1/1000	1/100
													5000	600000	10000	060.0	1/100000	1/10000	1/1000	1/100
													5000	700000	10000	070.0	1/100000	1/10000	1/1000	1/100
													4000	800000	10000	080.0	1/100000	1/10000	1/1000	1/100
													5000	1000000	10000	100.0	1/100000	1/10000	1/1000	1/100

- ・上表は10のべき倍(10ⁿ)の乗率のときを示しています。
- ・乗率はJIS-C1210に規定された普通電力量計の乗率を適用しています
- ・設定値Aロータリースイッチは4桁の設定のため4桁の数字で示しています。
- ・出力パルス定数は10ⁿパルスの場合を示しています。
- ・VTの二次側定格電圧は110Vです。
- ・合成変成比倍の場合の乗率は、表中の合成変成比と同じです。また、1/10合成変成比倍(D倍)の場合の乗率は、表中の合成変成比を10で割った値となります。