

## 光配線の環境を、最適サポート

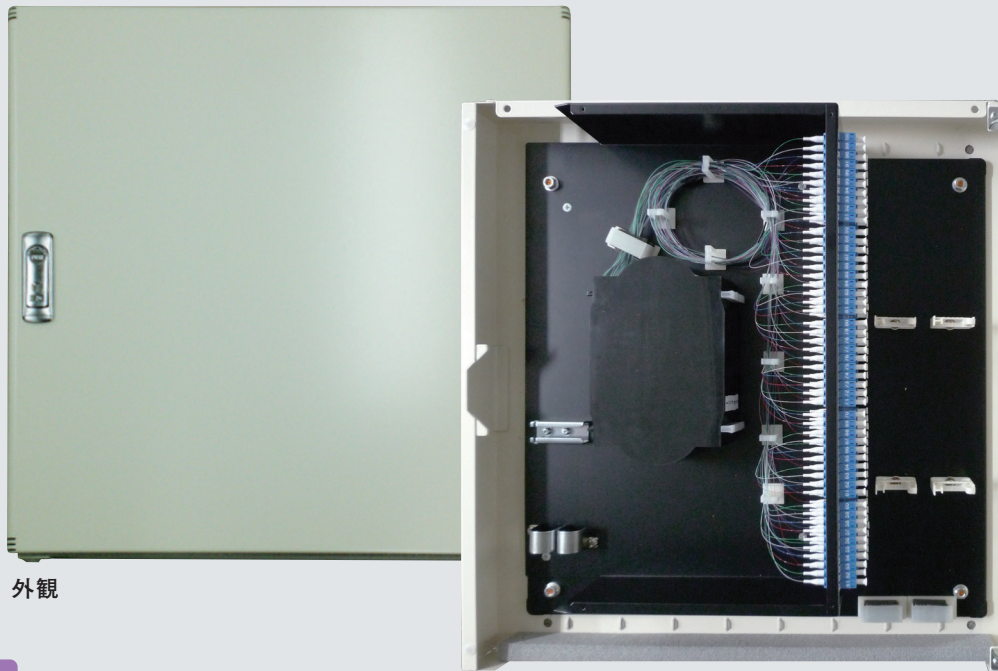

外観

### 特長

- 加入者宅内等のEPS・MDF室等壁面設置し、光ケーブルを敷設する際に最適。
- ケーブル導入上下方向選択可能。内部にて光ケーブルと融着接続+LC型100心コネクタ出線により、容易に心線接続替えが可能。
- 薄型で100心の接続が可能。従来品との比較で実装密度約2倍の大容量・高密度実装を実現。(内部配線には4心テープ心線等を使用しています)
- 収納心数により、様々なタイプを製作可。
- 前面扉平面ハンドル鍵付。
- 情報通信用キャビネット(薄板)採用の為、軽量。

### 製品仕様

タイプ	100心融着+コネクタ接続
主要材質	鉄
外形寸法(mm)	500(W)×120(H)×500(D)
光ファイバケーブル引込み方法	上・下
扉開閉	右開き・平面ハンドル小(H-11A)付
光ファイバケーブル収納数	最大2条(最大φ21mm)
対応アダプタ	LCコネクタ(SCコネクタの場合48心)
収容心線	100心
質量	8.8kg以下

## 外形寸法

## ■ 外観

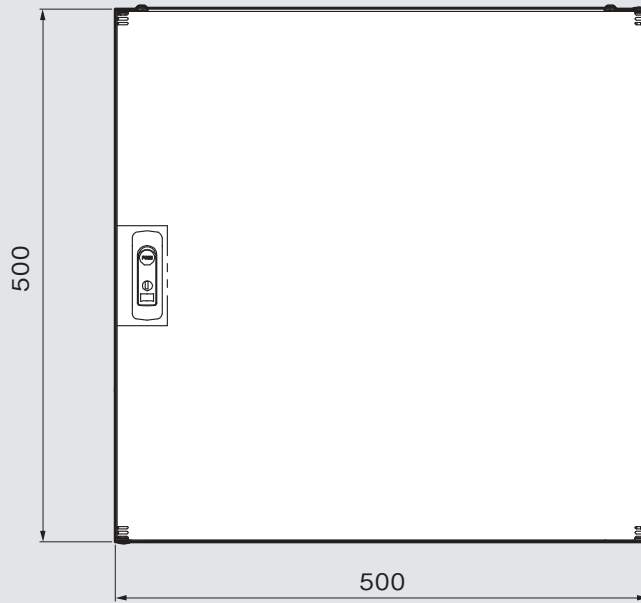

奥行き120mm

## ■ 中面

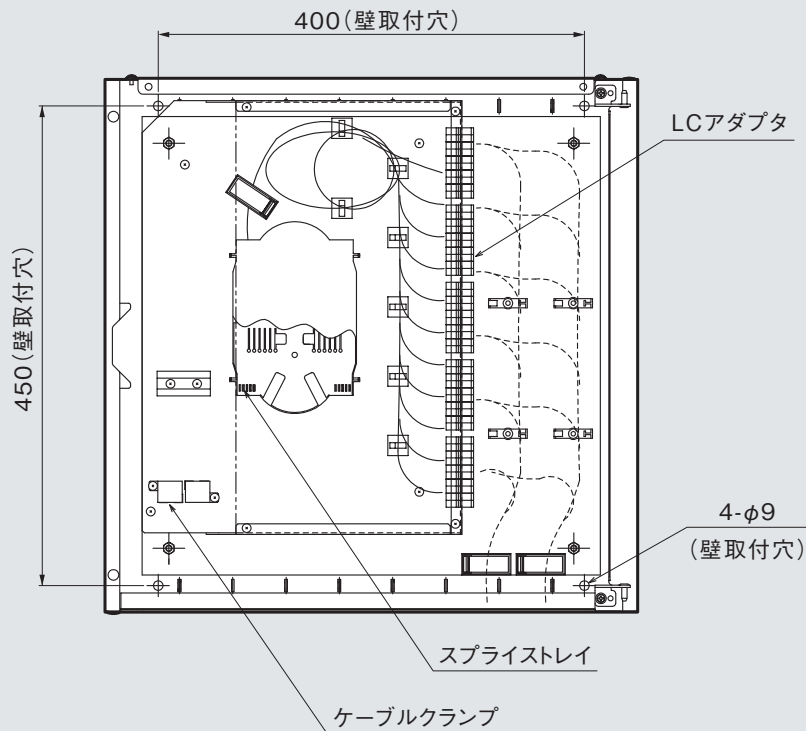

(寸法単位:mm)



## 「安全に関するご注意」

●安全のため、機器の取付や接続は、通信機器工事などの専門の技術をお持ちの方が行ってください。

## ●お 願 い

記載内容は、設計変更その他の理由によりご連絡申し上げることなく変更させていただくことがありますので、お手数でございますが、お引き合いの際は当社（代理店）販売担当者にご確認くださいようお願い申し上げます。

## 大崎電気工業株式会社

営業本部 〒141-8646 東京都品川区東五反田2-10-2 東五反田スクエア  
情報通信部 TEL(03)3443-7261 FAX(03)3443-7262<http://www.osaki.co.jp>

取扱店